

GUÍA RÁPIDA

Controlador de Cortinas 4 Amperes - 920W

- 1 - Indicador LED
- 2 - Botón
- 3 - Salida Motor 01 (Abierto)
- 4 - Salida Motor 02 (Cerrado)
- 5 - Switch Local S1
- 6 - Switch Local S2
- 7 - Terminal Alimentación Neutro (AC- 220V)
- 8 - Terminal Alimentación Vivo (AC - 220V)

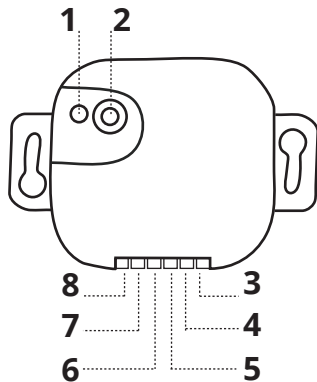

Conexión e Instalación

- 1 - Alimente el equipo mediante los terminales 7 y 8.
- 2 - Abra la red del Hub desde la aplicación y mantenga apretado el botón (2) por 15 segundos.
- 3- Pruebe desde la aplicación que el equipo responde
- 4- Conecte los terminales 3, 4, 5 y 6

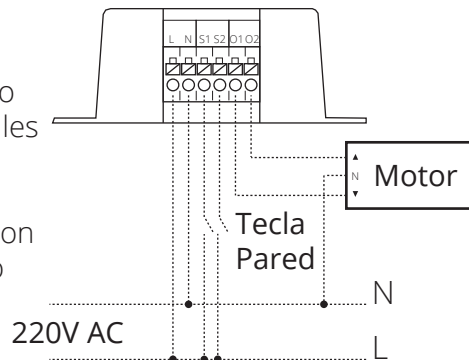

Para mayor información sobre el uso e instalación del equipo ingrese a la sección de ayuda dentro de la aplicación



Atención: la instalación requiere de un electricista matriculado